



شرکت مهرالوند آهنگر

وارد کننده و تامین کننده تجهیزات صنایع
نفت، گاز، پتروشیمی، نیروگاهی و بخار آب



احتراما به اطلاع میرساند، شرکت مهرالوند آهنگران توسط گروهی از متخصصین با هدف تامین اقلام صنعتی با کیفیت برتر به صنایع کشور به ویژه نفت، گاز و پتروشیمی تاسیس گردیده است. توان بالای تجهیزات صنعتی شرکت مهرالوند آهنگران قادر است تا هرگونه لوازم سفارشی را در صورت لزوم در سریع ترین زمان ممکن و با نازل ترین قیمت و با رعایت تمامی استانداردهای مورد نظر دستگاه مربوطه تامین گردد.

این شرکت در گذشته با عنوان فروشگاه (بخار صنعت مهرگان) لوازم مورد نیاز در بخش تاسیسات صنعتی و نیز بخش نفت گاز و پتروشیمی از منابع خارجی و داخلی را نیز تامین میکرد. تواناییهای عمده این شرکت به شرح زیر میباشد:

Piping تجهیزات

Pipe, Fittings, Flange & Valves

Carbon Steel, Stainless Steel, Alloy Steel, Cast Iron, Brass



Fooladparsi



شرکت مهر آروز آهنداد

وارد کننده و تامین کننده تجهیزات صنایع
نفت ، گاز ، پتروشیمی ، نیروگاهی و بخار آب

Type :

Ball valve: 1/2" to 36" "

Gate valve: 1/4" to 56" "

Globe valve: 1/4" to 56" "

Check valve: 1/4" to 56" "

Butterfly valve: 1" to 72" "

Double block and bleed valve

Plug valve

Taper Plug valve

Pressure Reducing Valve

Safety valve

Relief valve

Diaphragm valve

Angle valve

Piston valve

georg fischer valves

انواع Pipe

1/4 " to 80" Carbonsteel, 1/4" to 30" Stainless

Steel



Welded

SAW, EFW, ERW & FBW

Seamless

STD, XS, XXS, 5S, 10S, 40S, 80S, SCH5, SCH10,
SCH20, SCH30 SCH40, SCH
60, SCH80, SCH100, SCH120, SCH160

بر اساس استاندارد ASTM

A106, A53, A179, A200, A213, A249, A269, A312
, A333, A335, A358, A409, A691, A672, A790 .

بر اساس استاندارد API 5L

A25, A, B X42, X46, X52, X56, X60, C65, X70 ,
X80



Alloy steel pipe :

Titanium

Chrome Nickle

Copper Nickle

Monel

Duplex and Super Duplex

Inconel 625 & 825





شرکت مهران لوند آهنگر

وارد کننده و تامین کننده تجهیزات صنایع
نفت ، گاز ، پتروشیمی ، نیروگاهی و بخار آب

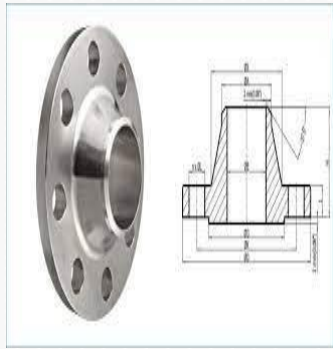

- Slip-on Cast Iron Pipe
Ductile Iron Pipe

Flange :

1/2" to 72"

- Welding Neck (WN)
- Socket Welding (SW)

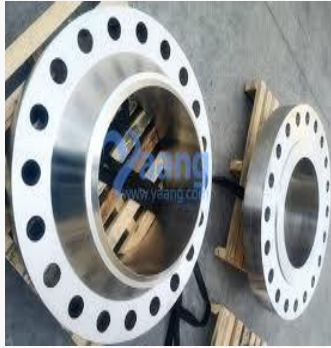

- Blind

Lap Joint-

- Orifice Flange

- Threaded Flange

- Reducer & Expander Flange

ASME B 16.5, ASME B 16.47

150#,300#,600#,900#,1500#,2500#

DIN 2630, DIN 2631,DIN 2632,

DIN2633,DIN

2634,DIN2635,DIN2543,DIN2544,DIN2545

,DIN2527,DIN2500 A105,A182 Gr





شرکت مهرالوندا آهنگرانی

وارد کننده و تامین کننده تجهیزات صنایع
نفت ، گاز ، پتروشیمی ، نیروگاهی و بخار آب



F1,F2,F5,F9,F11,F12,F22,F304,F304L,F316,F
316L,F312,F348,F310 ,
F350 Gr LF1,LF2,LF3

PIPE FITTING :

Threaded (THRD)

Socket weld (SW)

Butt weld (BW)

3000#,6000#

DIN 2617, DIN 2605, DIN2615

Elbow, Street Elbow, LR Elbow, SR Elbow,

90 & 45

Reducer Tee, Straight Tee

Cross

Cap

Plug

Coupling,Half Coupling,Reducing

Coupling,Boss,Welding Boss, Hex Head

Bushing

Union,Union Elbow,Union Tee



شرکت مهر آروز آهندگنر

وارد کننده و تامین کننده تجهیزات صنایع
نفت، گاز، پتروشیمی، نیروگاهی و بخار آب



Concentric Reducer

Eccentric Reducer

Female-Male Reducer

Stub End /Stub In

SR-Return 180 LR-Return 180,

Insert, Reducer Insert

Nipple, Swage Nipple, Hex Nipple, Reducing

Hex Nipple

Elbolet, Sockolet, Thredolet, Weldolet ,

Nipple -Outlet, Lateral

Laterolet, Sweepolet ,

Reinforced Branch

A105, A182

F1/F5/F9/F11/F22/F304/F304L/F316/F316L/F321

ASME B16.9 , ASME B16.11, ASME B16.20,

ASME B16.28

A234 WPB, A312 TP 304/304 L/316/316L/321,

A333 Gr6, A335 P1/P2/P5/P9/P11/P22, A350

LF2/LF3



شرکت مهر اوند آهنگر

وارد کننده و تامین کننده تجهیزات صنایع نفت، گاز، پتروشیمی، نیروگاهی و بخار آب

تامین تمامی اقلام ذکر شده از وندور لیست جامع وزارت نفت امکان پذیر بوده که شامل سازندگان معتبر شیرآلات و اتصالات از

کشورهای اروپای غربی، کره جنوبی و ژاپن هستند. همچنین در صورت تایید خریدار امکان تامین کلیه اقلام ذکر شده از

سازندگان با کیفیت چینی نیز به صورت تحویل فوری امکانپذیر هست.

در صورتی که برخی از اقلام در Stock موجود نباشد امکان واردات آنها فراهم میباشد.

این شرکت خدمات خود را به سازمان های زیرین ارائه نموده است:

- پتروشیمی تندگوین

- پتروشیمی امیرکبیر

- شرکت تاسیسات دریایی ایران

- تعدادی از مهندسی مشاور صنعت نفت

- تاسیسات فرودگاه امام خمینی

- تاسیسات فرودگاه مهرآباد

- تاسیسات بیمارستان های پارس و مهر

با توجه به مراتب فوق خواهشمند است مقرر فرمایید این شرکت نیز در لیست تامین کنندگان اقلام ذکر شده جهت آن سازمان محترم قرار گیرد.

در صورت نیاز به اطلاعات فنی در مورد هر یک از اقلام یاد شده، مراتب به این شرکت اعلام گردد.



آدرس: پارک شهر. خیابان خیام, کوچه روحی, پاساژ ۱۱۰, طبقه دوم, پلاک ۱۲
دفتر دوی: امارات متحده عربی, دوی, شارع نخیل البرید: ۹۰۰۵
-۱۵۱-۴۶۱۷۲۳۰

۰۰۹۷